

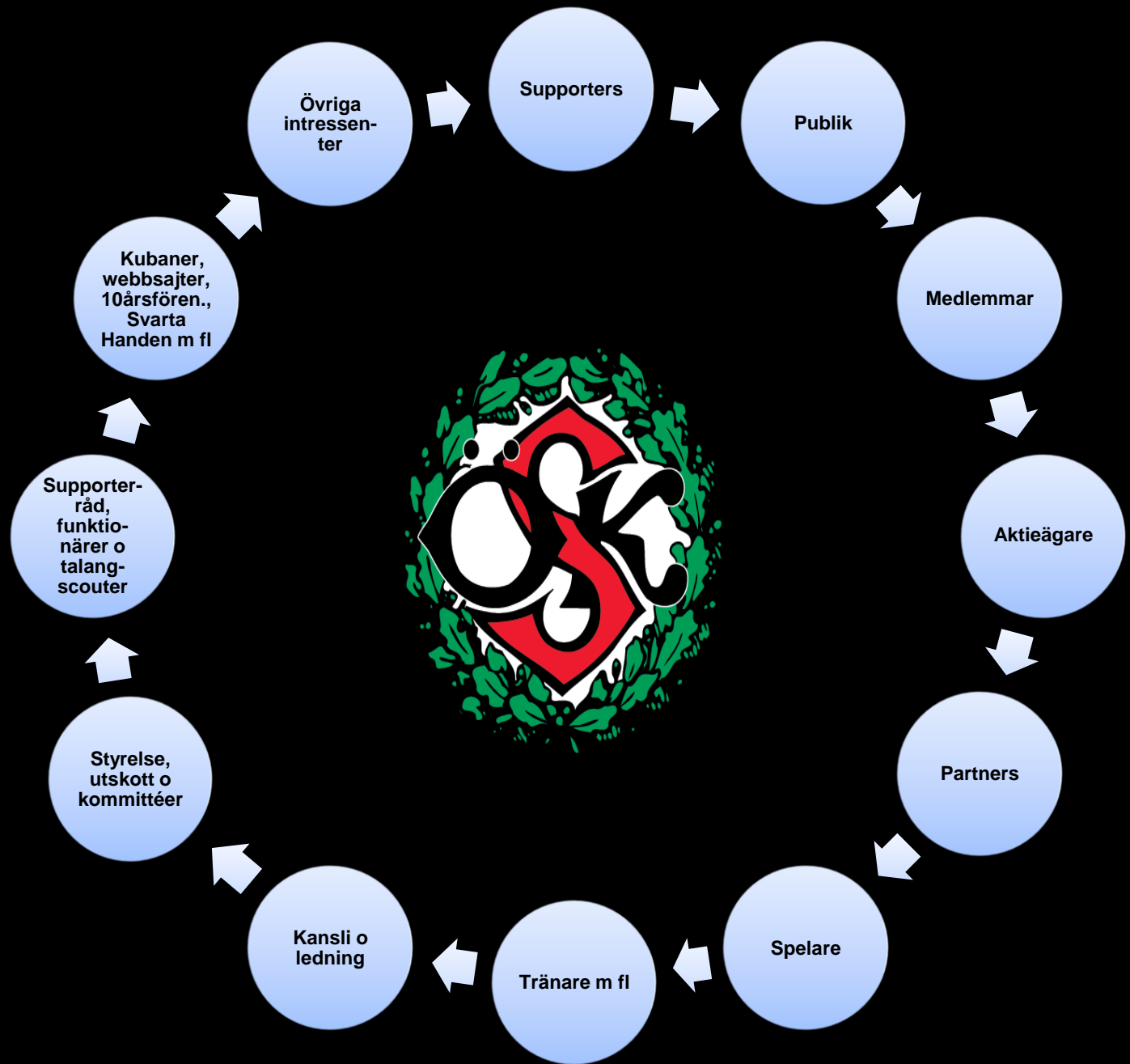

**ÖSK-supporters
för nystart i fotboll**



ÖSK-supporters
för nystart i fotboll



Vad är ÖSK-supporters för nystart i fotboll
och vad innebär uppropet?



- 1) Engagemang
- 2) Positiv och konstruktiv anda
- 3) Samarbete med styrelse och ledning
- 4) Stoppa nedgång
- 5) Bidra till vändning
- 6) Engagera många
- 7) Bidra med idéer
- 8) Bidra med konkret hjälp
- 9) Ett projekt som läggs ned efter nystart



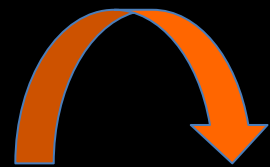
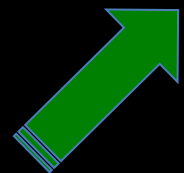

Ny styrelse

Styrelse/
edning +



2005

2006

2010

2011

2012

2013

2014



Uppropet

1) Vi vill att ÖSK Fotboll ska vara en **öppen klubb** med **god kommunikation** och **nära relationer** till medlemmar, aktieägare, partners/sponsorer, leverantörer, klubbar i närområdet, kommunen och andra intressenter/supporters.

2) Vi vill stärka **medlemmarnas inflytande** och **organisationens tydlighet** genom att vi tillsammans ser över stadgar, bolagsordningar, aktieägaravtal och organisation. I detta arbete, som vi hoppas att styrelsen initierar och som behöver påbörjas snarast, ska medlemmarna vara representerade.

3) Vi vill stärka **fotbollskompetensen** på och utanför planen, få en **nystart** och ytterligare prioritering av att knyta **talanger i närområdet** till klubbens U- och A-lag. Vi vill också stötta spelarna i att få ett **nytt konstgräs**, som inte ger upphov till onödiga skador.



Exempel på åtgärder vad gäller öppenhet, kommunikation och relationer

- 1) Forum/chatt på ÖSK:s hemsida utan anonymitet och med möjlighet till kommunikation med framför allt spelare, tränare, ledning och styrelse.
- 1) Möten där idéer, synpunkter och förslag stimuleras, diskuteras, uppmuntras och följs upp.
- 1) Större öppenhet vad gäller spelarkontrakt mm med hänsyn tagen till personer och affärer.
- 1) Engagera så många som möjligt i/som bl a supporterråd, projekt, kommittéer, utskott, idé- och referensgrupper, funktionärer, talangscouter, bollplank, ambassadörer och Kubaner/motsvarande. Dessutom är det naturligtvis angeläget med så många medlemmar, aktieägare och partners som möjligt.



Exempel på åtgärder vad gäller medlemmarnas inflytande och organisationens tydlighet

- 1) Utreda om behov finns av Örebro Spelarinvest AB längre och om aktieägarna kan bli delägare direkt i ÖSK Elitfotboll AB.
- 1) Utreda om behov finns av återgång till en enda förening, dvs att även aktiebolaget ÖSK Elitfotboll i så fall likvideras. I det senare fallet behöver Örebro Spelarinvest eller motsvarande finnas kvar.
- 3) En och samma ordförande för ÖSK Fotboll som för ÖSK Elitfotboll AB om inte aktiebolaget likvideras enligt punkt 2 ovan.



- 4) Medlemmarna (ca 2.000) respektive aktieägarna (ca 240) behöver representeras av fler än som nu 1+1 person på årsstämma.
- 5) Årsstämmorna behöver förläggas i sådan ordning så att inflytandet för medlemmar och aktieägare optimeras.
- 6) Valberedning behöver kunna föreslå årsmötet hela styrelsen, inte som nu halva. Aktieägarna ska garanteras platser i styrelsen.
- 7) Översyn av de stadgar, bolagsordningar och aktieägaravtal som kommer behövas. Medlemmarnas inflytande behöver tydliggöras och stärkas.



Nuvarande organisation för ÖSKs elitfotboll

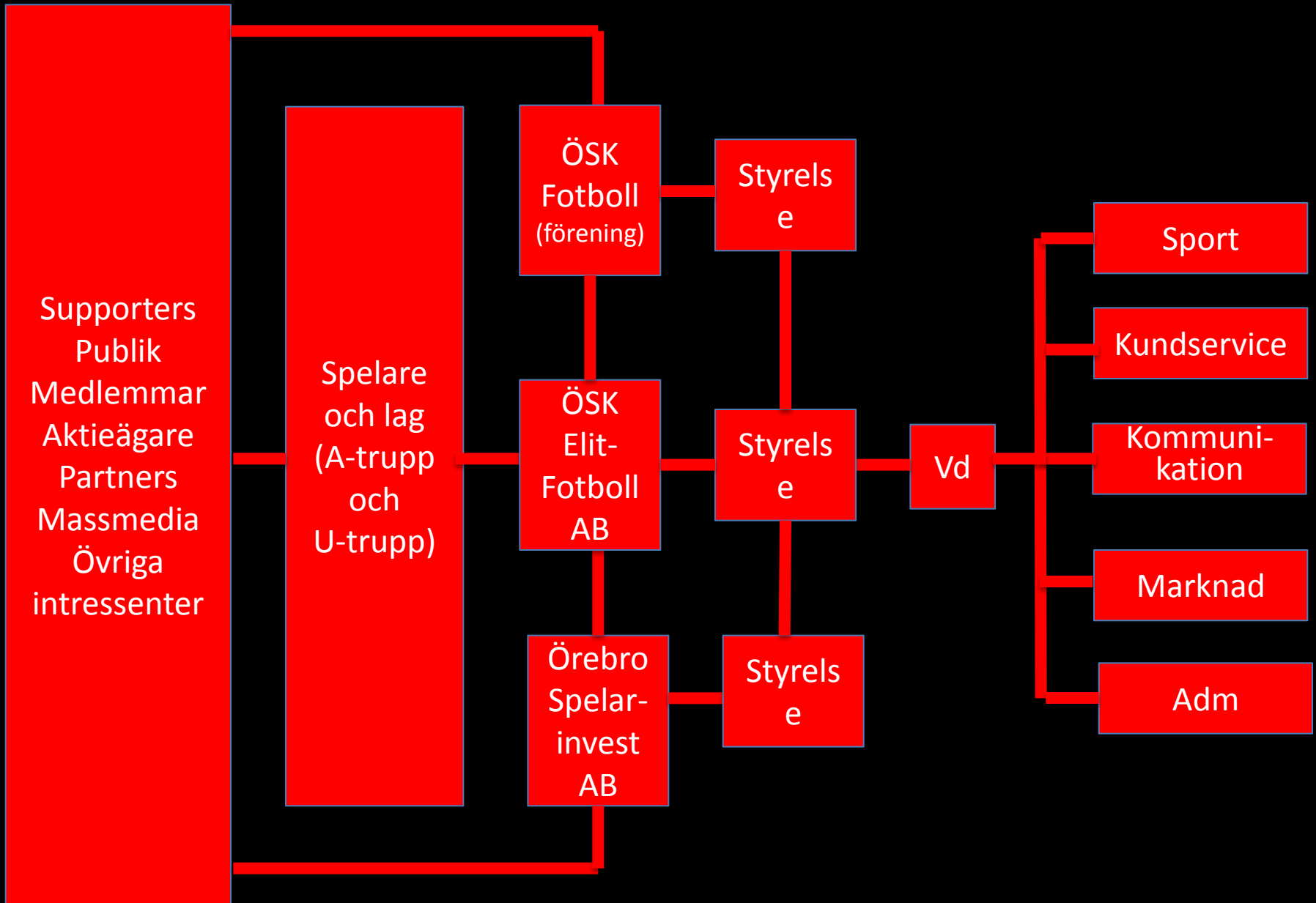

Exempel på åtgärder vad gäller fotbollskompetens

- 1) I styrelse och ledning/kansli, bland talangscouter och bland de resurspersoner som finns runt lagen, är det angeläget med hög fotbollskompetens. Kompetens = kunskap (utbildning och/eller erfarenhet), vilja och förmåga. Dessa personer kan vara t ex f d spelare, f d tränare, f d agenter och personer med erfarenhet av elitfotboll i styrelsearbete.
- 2) A-lagets kompetens behöver byggas upp genom att man gör allt för att behålla de bästa spelarna, lyfta in talanger från närområdet och ”krydda” laget med en och annan extern rekrytering från övriga Sverige eller utlandet.
- 1) U-lagets kompetens behöver byggas upp genom en organiserad talangscouting med nära kontakter med andra klubbar, framför allt i närområdet. Varje år ska minst 2 spelare lyftas upp från ÖSKs U-lag till A-truppen.





**ÖSK-supporters
för nystart i fotboll**

<http://www.osksupporterfotboll.se>